

**Bohr- Fräskopf, abgewinkelt, links-rechts**  
**Spannzangenaufnahme, ER25A, PRECI-FLEX®, CC**  
**Kühlmittel extern****Bestell-Nr. 7.073.270****für BMT BMT55 \***

Übersetzung **1:1**  
Eingangsdrehzahl **max. 6000 1/min**  
Ausgangsdrehzahl **max. 6000 1/min**  
Ausgangsdrehmoment **max. 40 Nm**  
Drehrichtung   
Lieferumfang **ohne Spannschlüssel und Spannzangen**  
**\* Istmaß wird auf das Werkzeug signiert**

Zubehör Spanzangen siehe Zubehör für Werkzeughalter Z2.1  
Schlüssel für Spindel 10006  
PRECI-FLEX® Adapter  
Spindel-Abdeckung siehe P99.1

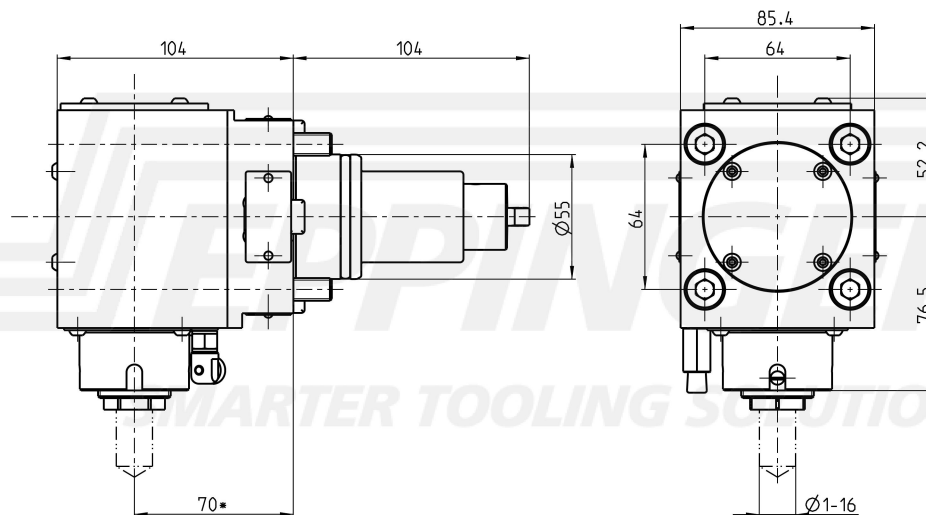
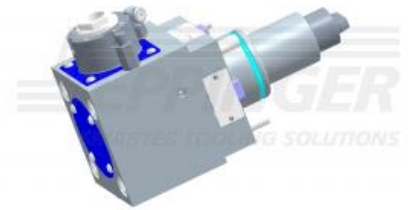

Technische Änderungen vorbehalten

11.10.2007 | 19.03.2020